

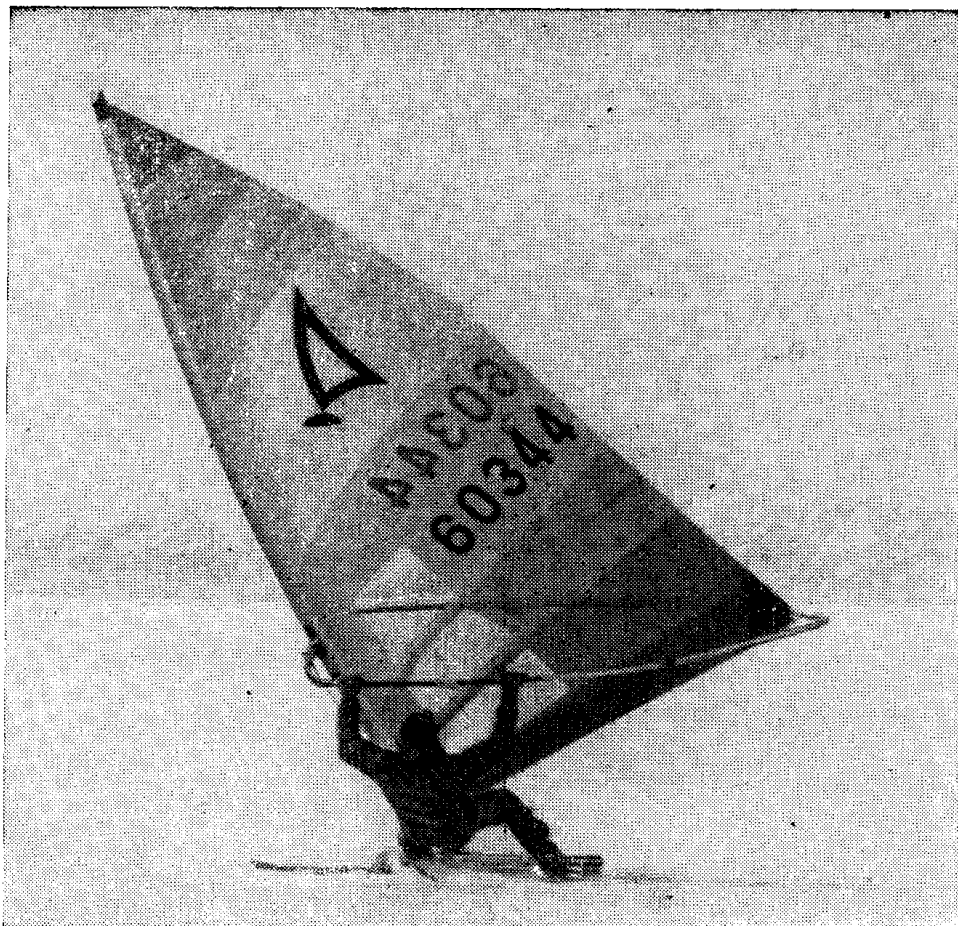

## Виндсерфинг на льду



Б. А. Каржавин



В течение нескольких лет ленинградские спортсмены-виндсерфисты изыскивали возможность тренироваться и проводить соревнования не только в летний период, но и зимний. При этом ставилась задача использовать парус от виндсерфера, по возможности сохраняя зимой технику управления парусом на воде.

Первые опыты освоения зимнего виндсерфинга упоминались еще в 1976 г. (см. «КЯ» № 65), однако настоящим годом рождения нового зимнего вида парусного спорта — гонок на парусных лыжах, или зимнего виндсерфинга, стал 1980 год, когда спортсмены отработали оптимальную конструкцию и стали проводить соревнования.

Парусная лыжа (ПЛ) — такое название получил новый спортивный снаряд, сочетает мачту с парусом от виндсерфера или винглайдера с лыжей для прыжков с трамплина. На чертеже показано устройство ПЛ. Лыжа 1 должна быть с пластиковой поверхностью скольжения; наилучшей по

качеству и удобной является лыжа типа «Элан» югославского производства.

К лыже крепится площадка 2 размером 1400 × 220 мм, изготовленная из фанеры толщиной 12 мм. В площадке на расстоянии 400 мм от переднего края закрепляется гнездо для стеуса мачты 3, выполненное из стеклопластика. Спереди на площадке для передней ноги спортсмена ставится упор 4, изготовленный из дерева или пенопласта. На поверхность площадки накладываются полосы ребристой резины 5 для предотвращения соскальзывания ног. Площадка прикрепляется к лыже при помощи переднего 6 и среднего 7 кронштейнов из алюминия. Задний кронштейн 8 подвижный и крепится только к площадке. Размеры кронштейнов, место установки и способ крепления указаны на чертеже (см. разрезы А—А, Б—Б и В—В).

Под передним и задним кронштейнами к лыже с двух сторон крепятся коньки 9 — полосы из специально заточенной нержавеющей стали длиной 200 мм. (Способы установки заточки указаны на рис. См. разрез А—А и узел 1.) Остальное вооружение лыжи —

типичное от виндсерфера или винглайдера.

Коньки могут быть съемные. На мягком снегу ПЛ лучше идет и поворачивает без коньков, на плотном снегу с преимущественными участками льда или вообще по льду для устойчивости курса и возможности закантовки лыжи нужно ходить с коньками. Наибольшую скорость лыжа развивает при движении по слегка заснеженному льду или снежному насту.

Зимний вариант виндсерфинга открыл большие возможности по обучению новичков технике владения парусом (в том числе при сильном ветре), по закреплению навыков и совершенствованию мастерства опытных спортсменов зимой, когда большинство яхтсменов не имеет возможности тренироваться. Стали проводиться гонки на парусных лыжах и накапливаться соревновательный опыт. При этом появился новый увлекательный и зрелищный вид парусного спорта. Но главное — популярный виндсерфинг из сезонного стал круглогодичным видом спорта. А соревнования по зимнему виндсерфингу по остроте спортивной борьбы, атлетизму и зрелищ-

На лыже с парусом от виндсерфера.

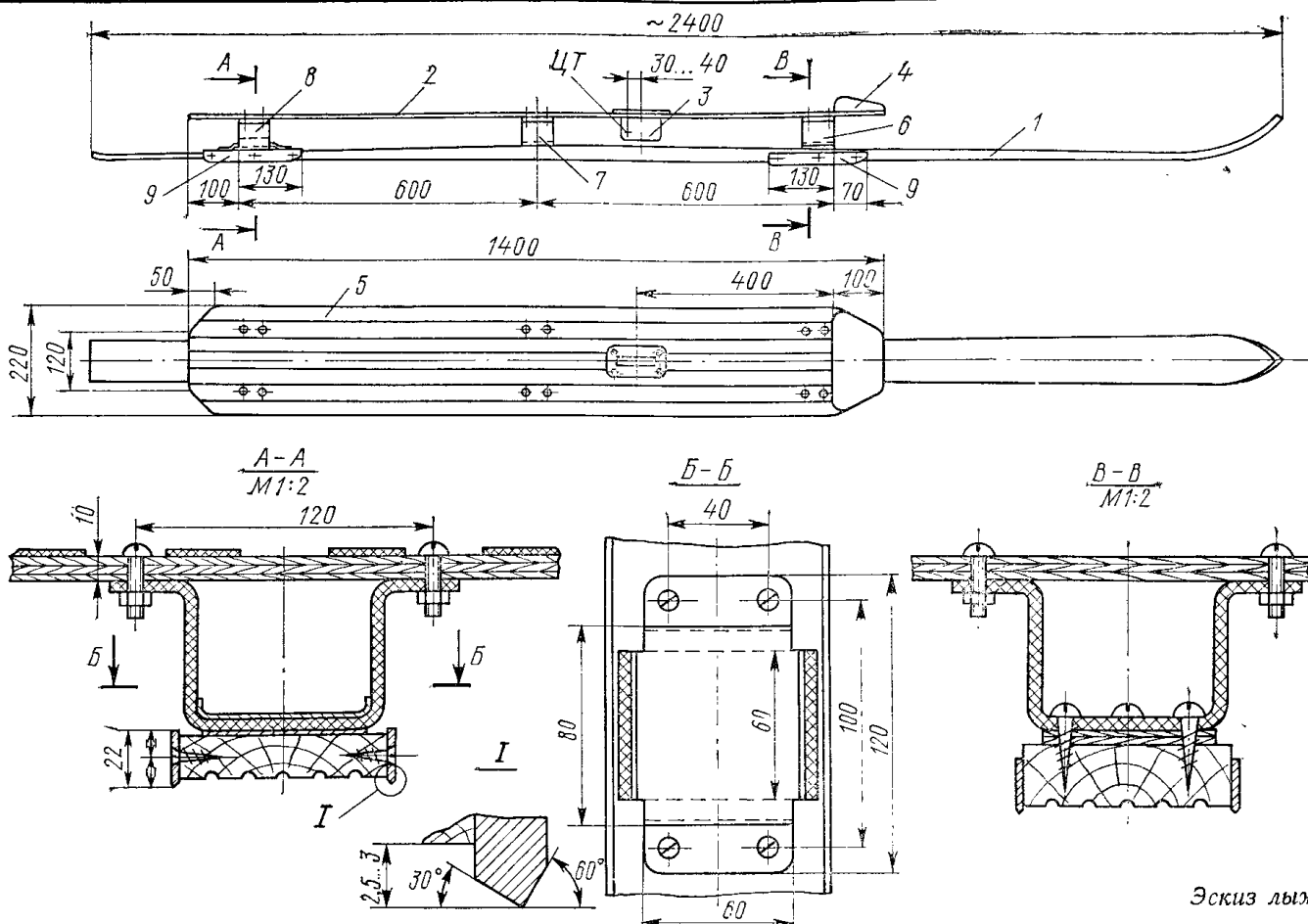

Эскиз лыжи.

ности не уступают гонкам парусных досок на воде.

В начале зимы ленинградские спортсмены-виндсерфисты провели свои первые официальные гонки по зимнему виндсерфингу — на первенство вузов Ленинграда и чемпионат города. Соревнования проводились в соответствии с ППС-77 и приложением 13 ИЯРУ «Правила соревнований парусных досок» с дополнениями и оговорками применительно к ПЛ в гоночной инструкции. Например, п. 1.2, часть 1, раздел а указано толковать следующим образом: «ПЛ приравнивается к опрокинувшейся яхте начиная с того момента, когда гик ПЛ коснется снега (льда) и до того момента, когда гик поднимется со снега (льда)».

Соревнования на парусных лыжах проводились на заснеженном льду Финского залива под Зеленогорском. Дистанция, ограниченная двумя знаками с расстоянием между ними 750 м, была установлена перпендикулярно направлению ветра. Спортсмены проходили два круга в галфвинд. Таким образом, дистанция составляла 3000 м. Линия старта, она же линия финиша, устанавливалась с наветра от правого по направле-

нию ветра знака и была ограждена на флагом синего цвета.

Старт подобных соревнований дается общим для мужчин и женщин при раздельном зачете. Стартовые распределяются на стартовой линии согласно жеребьевке, на расстоянии 3 м друг от друга. ПЛ устанавливается на левый галс, с парусом в левентике. За 30 с до начала гонки стартер, стоящий впереди и с наветра от ПЛ на расстоянии 20 м, поднимает руку с флагом горизонтально, через 25 с — вертикально и через 5 с резко опускает флаг, давая старт. При этом все три движения руки дублируются свистком. Для взятия старта и начала движения, а также на дистанции после полной остановки или при падении разрешается делать два шага или отталкиваться одной ногой, не отпуская гик. Перед поворотом у знаков, ограничивающих дистанцию, до линии, проходящей через знаки и перпендикулярной дистанции, разрешается делать два шага для торможения, за указанной линией количество шагов не ограничивается.

Финишная линия укорачивается до 15 м. При каждой следующей гонке стартующие меняются местами — последний номер перехо-

дит на первый, первый номер на второй и т. д. Всего проводится 7 гонок.

Слабой стороной ПЛ является лавировка, однако опытные и хорошо подготовленные спортсмены и в сильный ветер могут ходить с лавировкой, маневрируя в направлении ветра. Для них может устанавливаться и другая дистанция, в том числе с лавировкой.

Первый чемпионат Ленинграда по зимнему виндсерфингу проводился в марте 1980 г. на Финском заливе в солнечный морозный день при ветре до 12 м/с. На этом соревновании преимущество имели опытные спортсмены с хорошей физической подготовкой и высокой техникой владения парусом в сильный ветер. Чемпионом Ленинграда в гонках на парусных лыжах (как и летом по виндсерфингу) стал м.с. Евгений Котов из ЛКИ.

Итоги уже двух зимних сезонов и первые соревнования показали, что зимний вариант виндсерфинга пришелся по душе как спортсменам, так и зрителям. Кто знает, может быть, положено начало новому зимнему олимпийскому виду парусного спорта. Все данные для этого у парусных лыж имеются.